

Weitergabe sowie Vervielfältigung dieser Unterlagen, Verwertung und Mitteilung ihres Inhalts sind nur mit unserer Zustimmung gestattet. Alle Rechte vorbehalten. Copying this document, and giving it to others, and the use or communication of the contents thereof are only allowed with our agreement. All rights are reserved.

06					
05					
04					
03					
02	Mit. 5451	17.02.21	Hausold	Bearb.	26.06.2020
01	Mit. 5456	28.07.20	Hausold	Veranlt	26.06.2020
Index	Änderung	Datum	Name		
Ähnlich Zeichnung Nr.:		Gewicht Dgl 7753.05		Datum	Name

Maßstab Scale	1:20	Benennung / Description		BLEIHAUS_FZJ_KPL LEAD_HOUSE_ZZJ_CPL	
	Artikel Nr. / Article No.		470054		
Blatt / sheet		von / of		Format	
1		1		DIN A0	

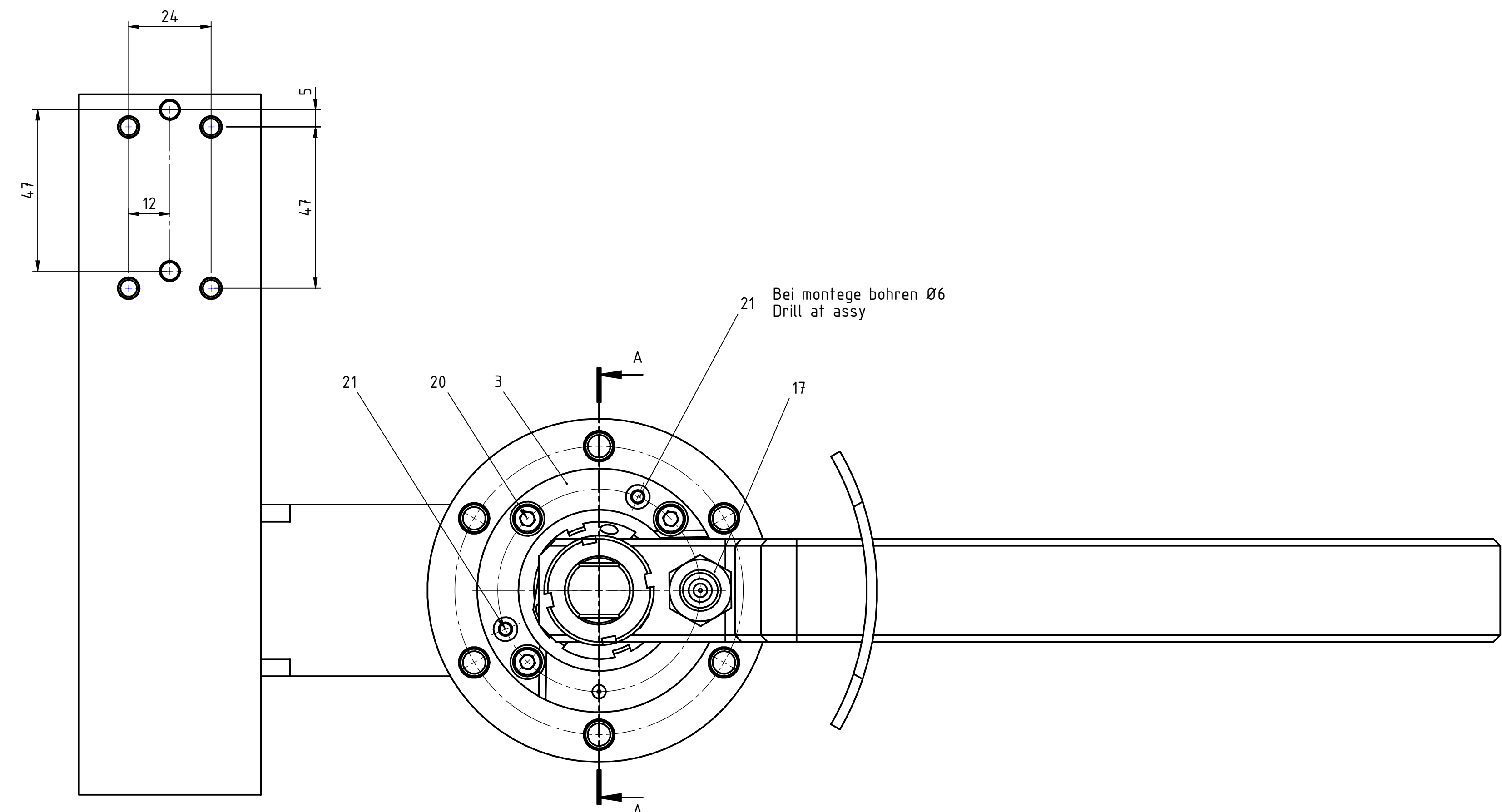

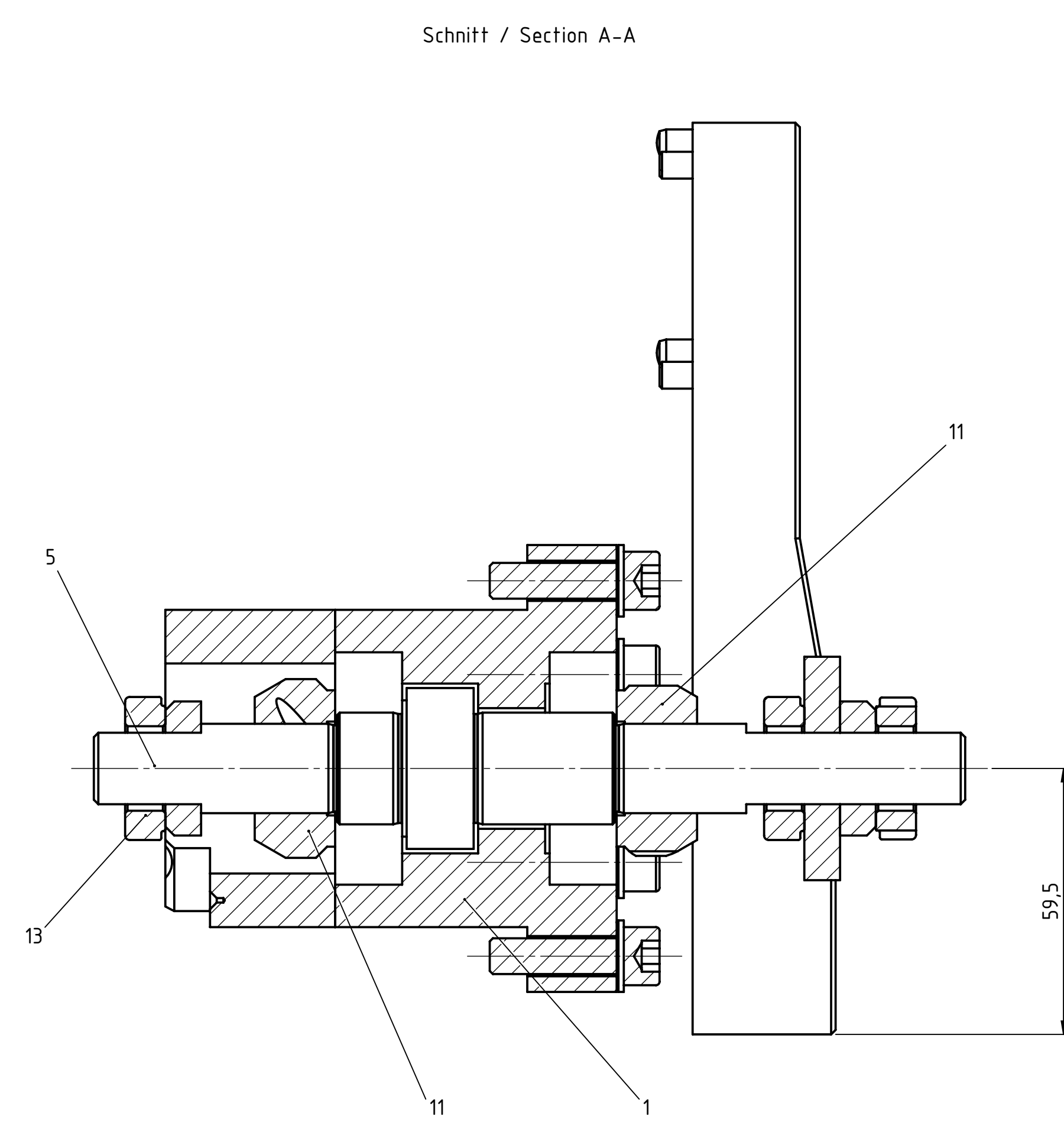
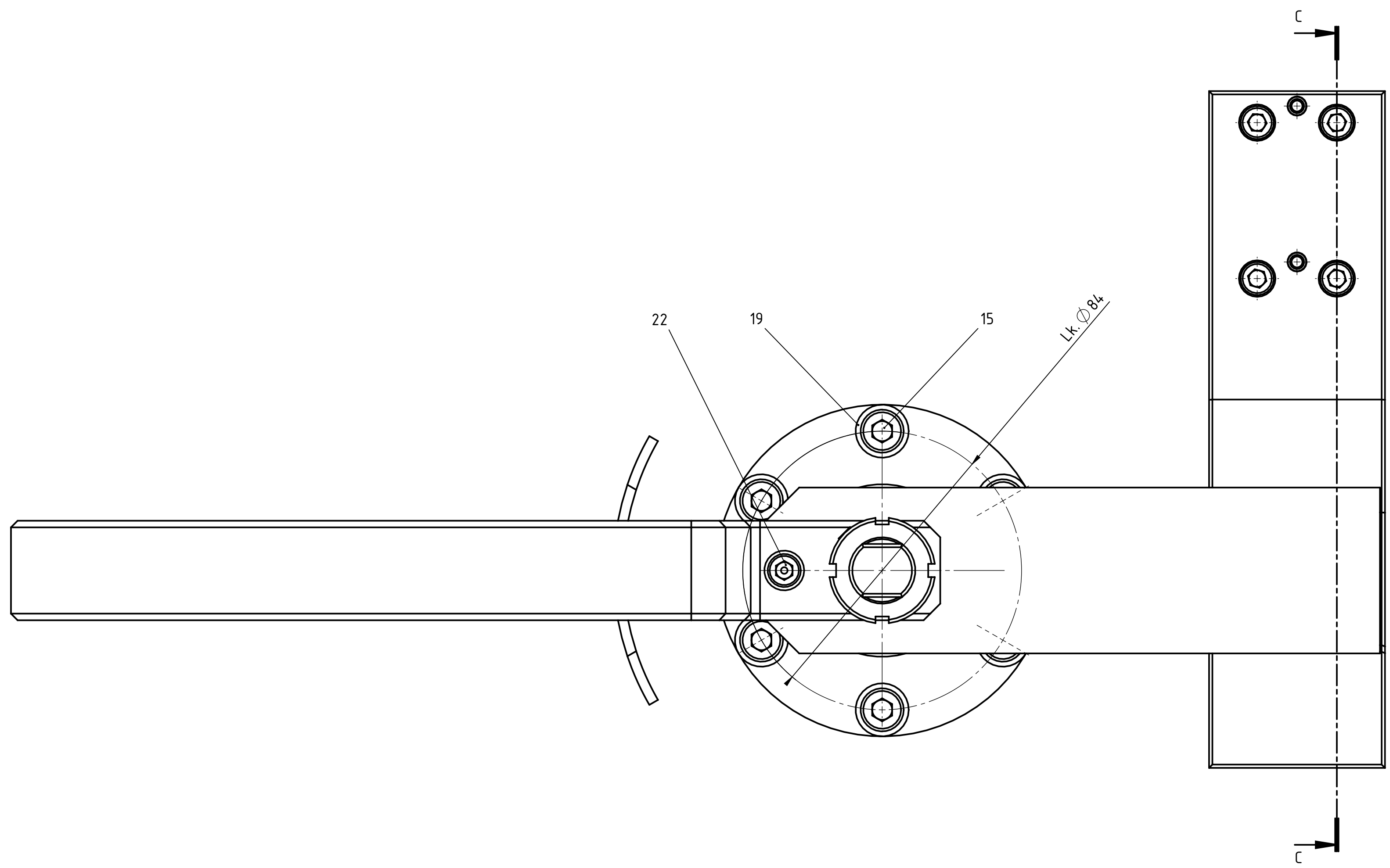

Schnitt / Section B-B

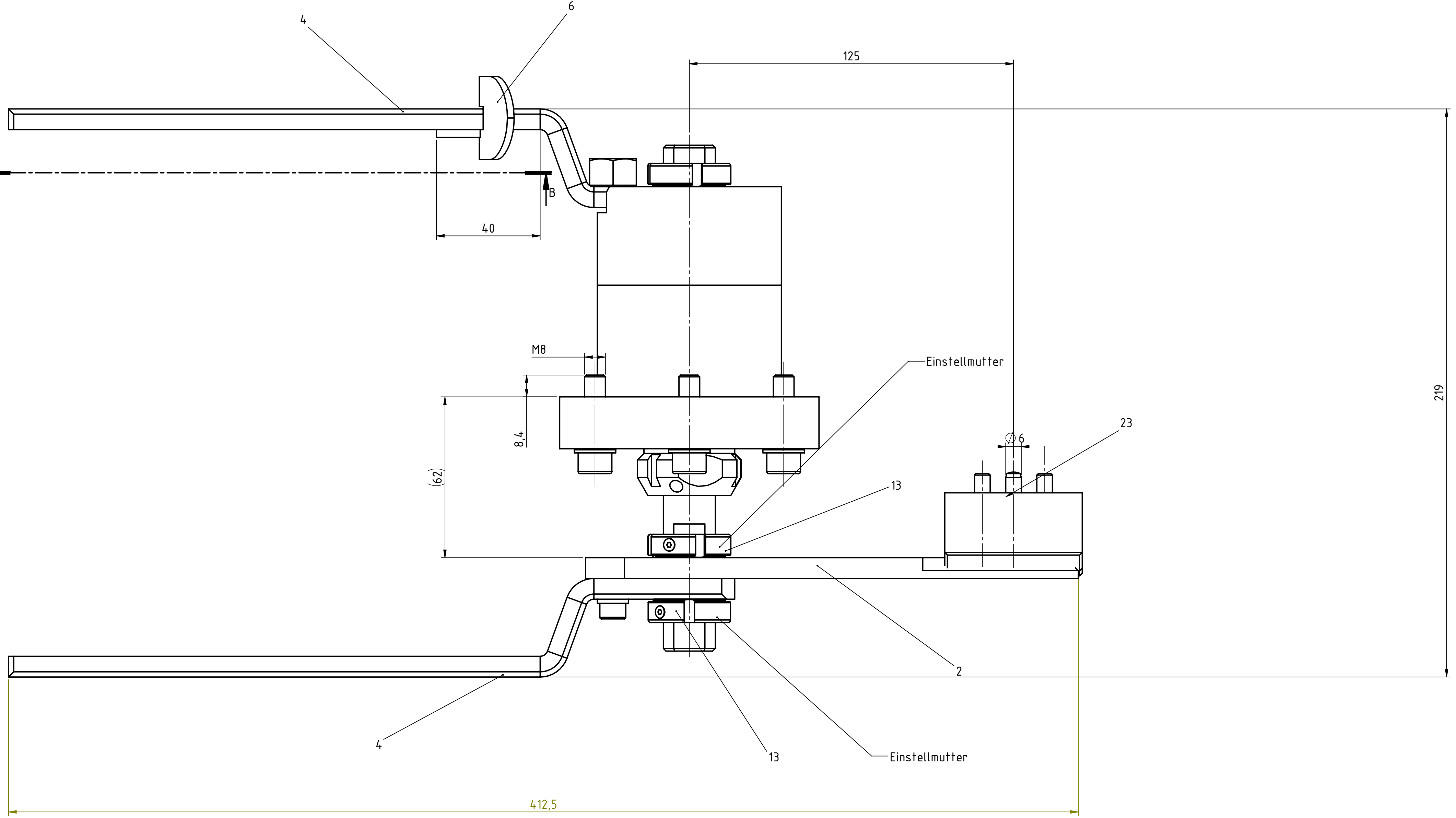
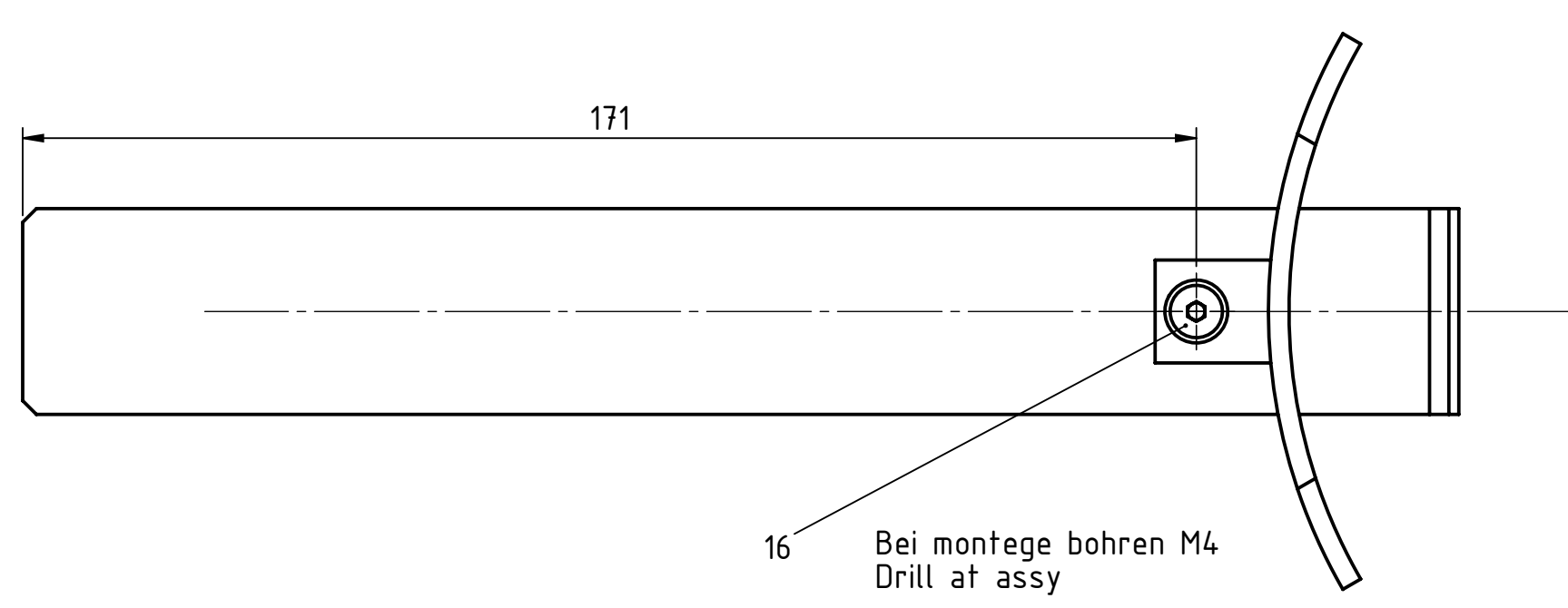

Schnitt / Section C-C

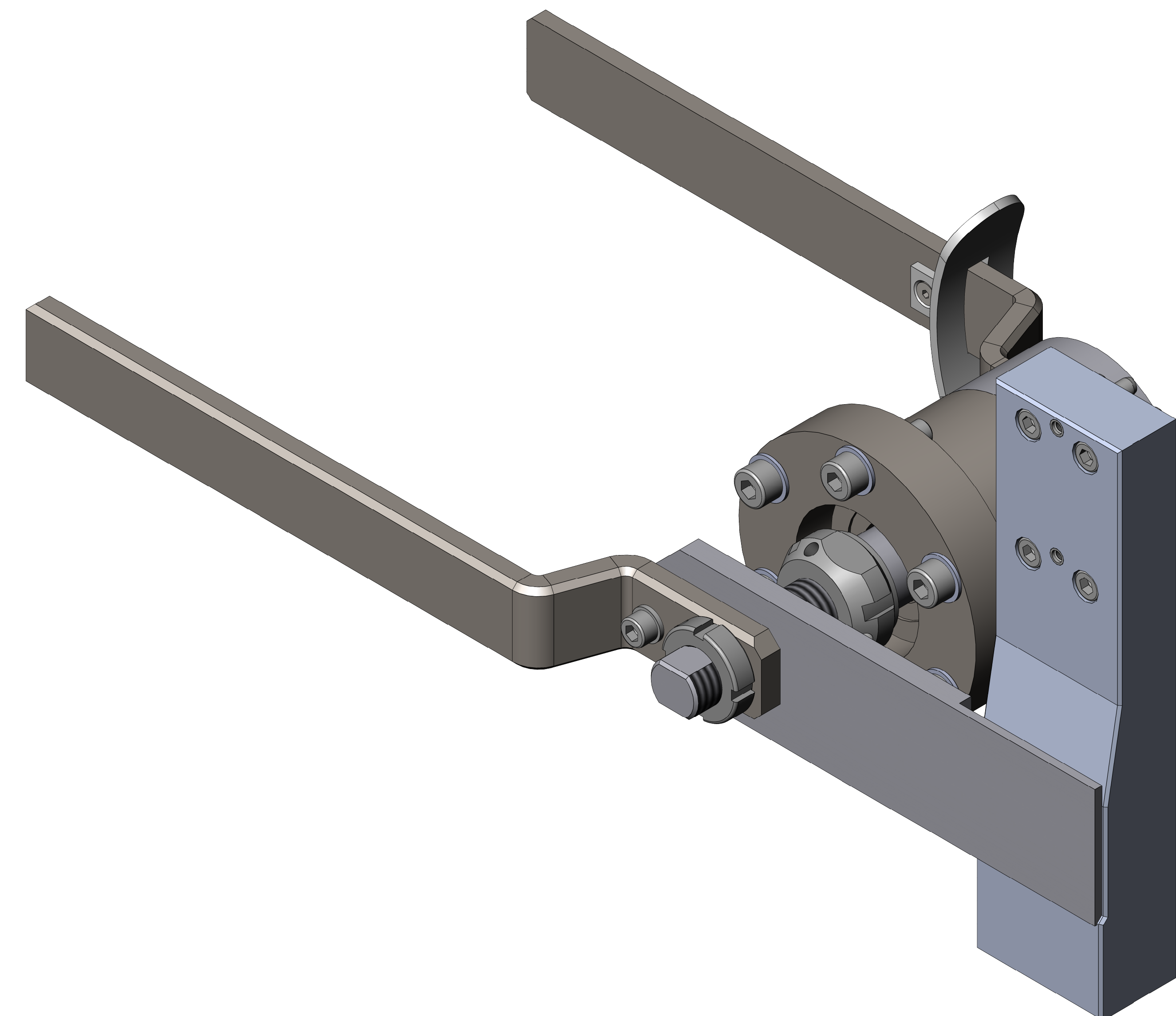
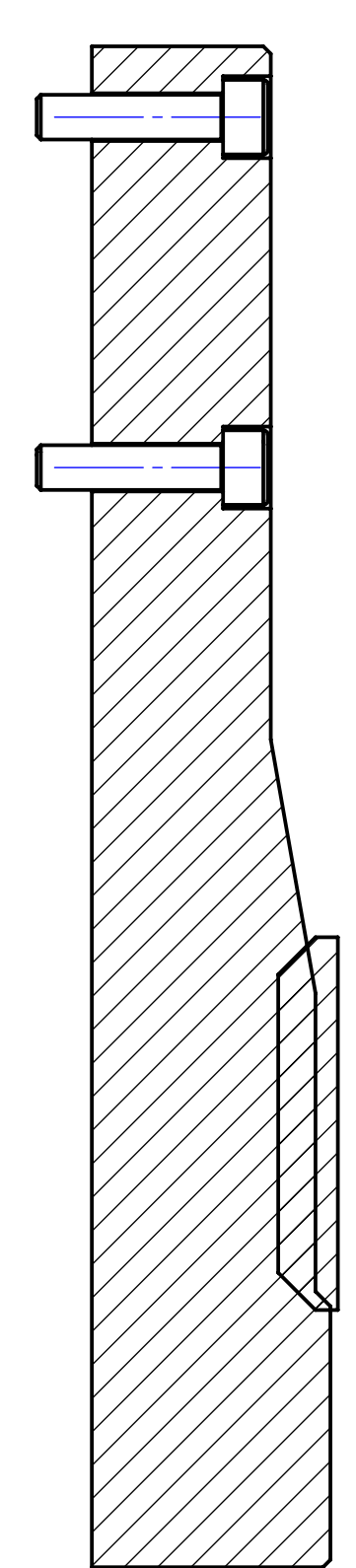

Weitergabe sowie Vervielfältigung dieser Unterlagen, Verwertung und Mitteilung ihres Inhalts sind nur mit unserer Zustimmung gestattet. Alle Rechte vorbehalten. Copying this document, and giving it to others, and the use or communication of the contents thereof are only allowed with our agreement. All rights are reserved.

06					
05					
04					
03					
02					
01	Mit. 5561	17.02.21	Hausold	Verantw.	
Index	Änderung	Datum	Name		
Ähnlich Zeichnung Nr.:		Gewicht Dgkl	6.89	Datum	Name

Benennung / Description  
TÜRSCHLOSS KPL

Maßstab / Scale  
1:1

Artikel Nr. / Article No.  
Mandl  
Jarfas

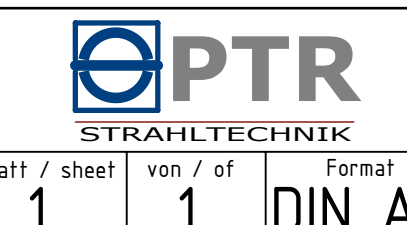

Zeichnung Nr. / Drawing No. Version  
470072-01

Blatt / sheet von / of  
1 1  
Format  
DIN A0